

RG 130/1, 160/1, 190/1

RG-Gasbeheizter

Warmwasserspeicher

Bedienungsanleitung

Sehr geehrte Kundin, sehr geehrter Kunde,

mit dem RG haben Sie einen modernen gasbeheizten Warmwasserspeicher erworben.

Damit die Anlage immer störungsfrei und zu Ihrer Zufriedenheit funktioniert, bitten wir Sie, folgende Hinweise zu beachten:

Bewahren Sie diese Bedienungsanleitung und die dem Gerät beigegepackten Anleitungen sorgfältig auf und überreichen Sie diese eventuell dem Nachbesitzer.



Warnhinweise

Verhalten bei Gasgeruch

- Vermeiden Sie unbedingt Funkenbildung und offenes Feuer! Rauchen Sie nicht und vermeiden Sie die Benutzung elektrischer Geräte, wie z.B. Telefon, Klingel, Lichtschalter, usw.
- Schließen Sie den Gas-Haupthahn!
- Öffnen Sie Fenster und Türen zum Durchlüften!
- Warnen Sie alle anderen Hausbewohner und verlassen Sie das Gebäude.
- Benachrichtigen Sie das Gasversorgungsunternehmen oder die Heizungsfachfirma.

Verhalten bei Abgasgeruch

- Schalten Sie die Anlage aus, indem Sie den eingedrückten Bedienungsknopf (Abb. 3, Pos. 1) in Geschlossenstellung • drehen.
- Öffnen Sie Fenster und Türen.
- Benachrichtigen Sie die Heizungsfachfirma.

Weitere Warnhinweise

- Lagern oder verwenden Sie niemals explosive oder leicht entflammbare Stoffe (z. B. Benzin, Farben, Papier etc.) im Aufstellraum.
- Verrichten Sie keinerlei Änderungen am Gerät, Armaturen, Abgasleitungen oder baulichen Gegebenheiten.

Allgemeine Hinweise

Der RG darf nur zur Erwärmung von Trinkwasser verwendet werden und ist ausschließlich für den Betrieb in geschlossenen frostfreien Räumen bestimmt.

Die Aufstellung, die Einstellung, die erste Inbetriebnahme sowie die Einweisung des Betreibers müssen von einem Fachmann durchgeführt werden.

Achten Sie bitte stets auf eine ungehinderte Luftzufuhr zum Gerät. Be- und Entlüftungsöffnungen in Türen, Innen- oder Außenwänden, Fenstern oder Decken dürfen nicht verschlossen werden. Beachten Sie dies bitte insbesondere beim evtl. Aufstellen von Schränken, Regalen etc. im Aufstellungsraum bzw. am Gerät.

Agressive chemische Bestandteile in der Verbrennungsluft können zu Korrosion des Brenners und des Abgassystems führen. Eine verkürzte Lebensdauer wäre davon die Folge. Deshalb sollte der Auf-

stellraum prinzipiell frei sein von Lösungsmitteln, chlorhaltigen Reinigungsmitteln, Farben, Klebstoffen, Sprays, Waschpulver etc.

Während der Aufheizzeit des Speichers kann es zum Wasseraustritt aus der Sicherheitsgruppe kommen. Halten Sie daher die Ausblasleitung der Sicherheitsgruppe stets frei.

Bei eventuellen Undichtigkeiten in den Warmwasserleitungen schließen Sie bitte sofort das Kaltwasser-Absperrventil am Gerät und lassen die Reparatur an den Warmwasserleitungen von einem Fachmann durchführen.

Inbetriebnahme

Öffnen Sie die Kaltwasser-Absperrventile (Abb. 1) bis zum Anschlag.



Abb. 1 Kaltwasser-Absperrventile öffnen

- Öffnen Sie den Gas-Absperrhahn (Abb. 2), indem Sie den Griff eindrücken und gegen den Uhrzeigersinn bis zum festen Anschlag drehen.
- Lassen Sie eine Warmwasserzapfstelle so lange offen, bis Wasser austritt und Sie somit sichergestellt haben, daß der RG gefüllt wurde.

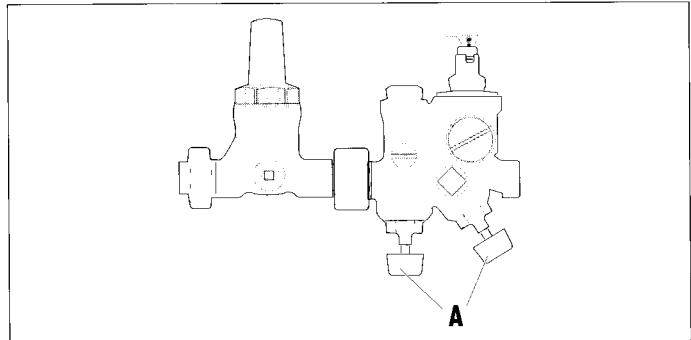

Abb. 2 Gashahn öffnen

Brenner starten

- Drehen Sie den Bedienknopf (1) Abb. 3 in Zündstellung
- Drücken Sie jetzt den Bedienknopf (1) nach unten und drücken Sie gleichzeitig den Piezo-Zünder (2) so oft, bis die Zündflamme brennt. Die Zündflamme ist durch die Öffnung (3) in der Abdeckung zu sehen.
- Halten Sie ca. 10-15 Sekunden den Bedienknopf (1) gedrückt.
- Lassen Sie den Bedienknopf los.
- Stellen Sie jetzt die gewünschte Wassertemperatur am Bedienknopf ein.
- Sollte die Zündflamme verlöschen, nach dem Sie den Bedienknopf losgelassen haben, wiederholen Sie den Zündvorgang.

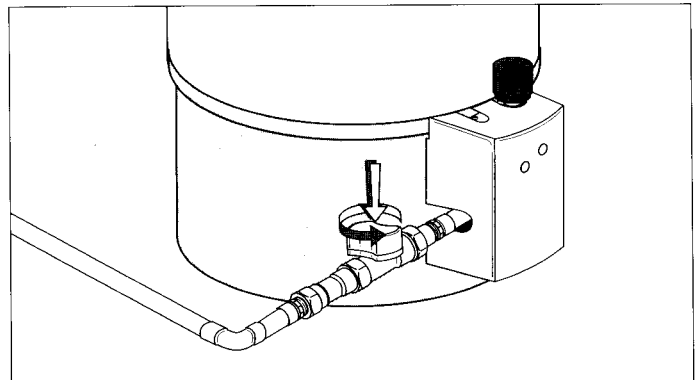

Abb. 3 Warmwassertemperatur einstellen

Wassertemperatur einstellen

Die Temperatur ist am Bedienelement (1) stufenlos einstellbar. Dabei entsprechen die Stellungen 1 bis 7 ungefähr einem Temperaturbereich von 40° C bis 70° C.

Aus wirtschaftlichen und hygienischen Gründen (z. B. Legionellen) empfehlen wir die Einstellung „5“ (ca. 60° C).

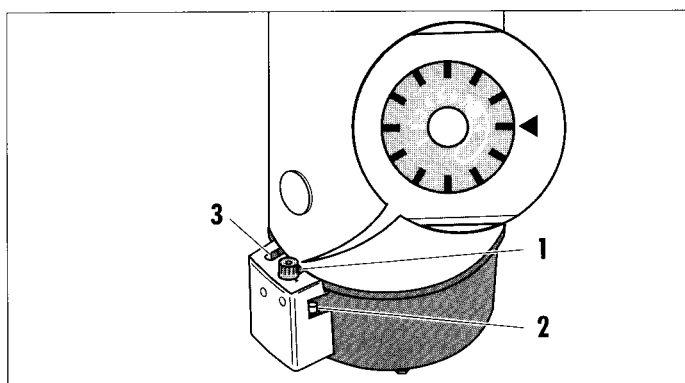
Bei Anlagen mit langen Rohrleitungen (z. B. Krankenhäusern, Altenheime, Mehrfamilienhäuser) muß die Wassertemperatur auf 60° C (Stellung „5“) eingestellt werden.

Dies gilt auch für Anlagen mit mehreren Speichern, wenn diese zusammen einen Inhalt von mehr als 400 l haben.

Wird die am Temperaturwähler (Abb. 3, Pos. 1) eingestellte Wassertemperatur erreicht, so schaltet sich der RG automatisch ab.

Sinkt die Wassertemperatur unter die am Temperaturwähler (Abb. 3, Pos. 1) eingestellte Wassertemperatur, so schaltet sich der RG automatisch ein.

Außerbetriebnahme

- Drehen Sie den Bedienelement (1) in „Aus“-Stellung (•).
- Schließen Sie den Gasabsperrhahn (2).



Abb. 4 Gasabsperrhahn schließen

Entriegelung der Abgasüberwachung (Zubehör)

Der RG kann mit einem Abgassensor ausgerüstet werden. Bei Störungen der Abgasabfuhr unterbricht der Abgassensor die Gaszufuhr zum Brenner. Der Speicher geht in Störung.

Zur Entriegelung muß zuerst der Bedienelement (Abb. 3, Pos. 1) in die Geschlossenstellung • gedreht werden. Anschließend wird der Entriegelungsstift (Abb. 5, Pos. 1) eingedrückt. Danach kann der Speicher, wie unter Pkt. „Inbetriebnahme“ beschrieben, gestartet werden.

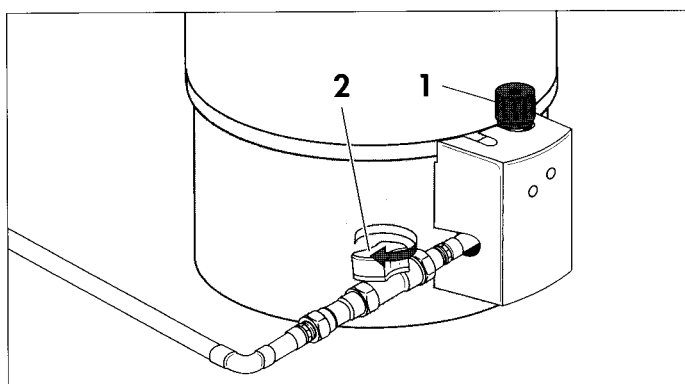

Abb. 5 Wieder einschalten

Bei wiederholter Abschaltung kann ein gefährlicher Zustand vorliegen.

Nehmen Sie das Gerät deshalb außer Betrieb und schließen den Gasabsperrhahn.

Ziehen Sie zwecks Störungsbeseitigung Ihren Fachhandwerksbetrieb hinzu.

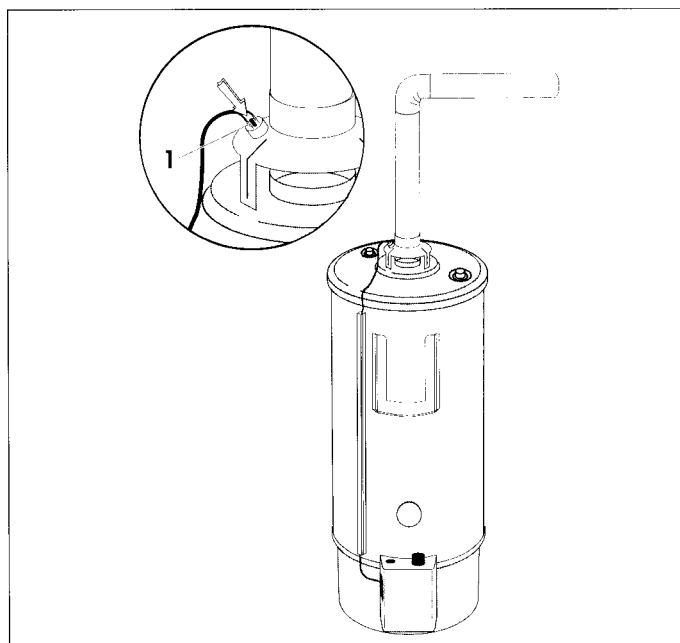
Frostgefahr

Bei Frostgefahr im Aufstellungsraum halten Sie bitte den RG in Betrieb.

Falls Sie dies nicht wünschen, müssen Sie das Gerät nach Außerbetriebnahme entleeren. Gehen Sie dazu folgendermaßen vor:

- Schließen Sie die Kaltwasser-Absperrventile.
- Schließen Sie den Gasabsperrhahn.
- Entleeren Sie den RG vollständig über die Füll- und Entleerungseinrichtung in der Kaltwasserleitung.
- Öffnen Sie während des Entleerens eine Warmwasserzapfstelle, damit kein Unterdruck im Gerät entsteht und möglichst das gesamte Wasser entleert wird.



Abb. 6 Entleeren

Wartung und Pflege

Der RG muß jährlich einmal durch einen Heizungsfachmann gewartet werden. Dadurch bleiben die hohe Wirtschaftlichkeit, Betriebssicherheit und Lebensdauer des Gerätes erhalten. Es ist ratsam, einen Wartungsvertrag abzuschließen. Hinweise für die Durchführung der Wartungsarbeiten enthält die Montage- und Betriebsanleitung des Warmwasserspeichers.

Die Verkleidungsbleche des RG können Sie mit einem feuchten Tuch, gegebenenfalls mit etwas Seifenwasser reinigen.

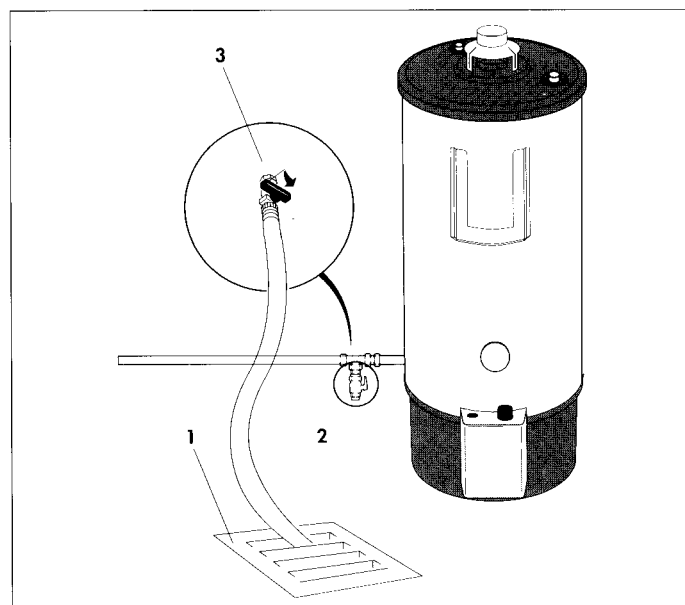
Störungen

Bei eventuellen Störungen nehmen Sie den RG außer Betrieb und schließen den Gas-Absperrhahn (Abb.2). Die Behebung der Störung darf ausschließlich durch den Fachmann vorgenommen werden, denn nur eine fachgerechte Behandlung des Gerätes schützt Sie vor Schäden. Bitte nehmen Sie in keinem Fall selbst Eingriffe am Gerät vor.

Technische Änderungen, auch ohne vorherige Ankündigung, vorbehalten

Die Abbildungen zeigen eventuell Ausstattungsvarianten, die nicht in alle Länder geliefert werden bzw. In allen Ländern zugelassen sind.

Bestimmte Abbildungen erfolgen mit Zubehör, die nicht im Grundpreis des Gerätes enthalten sind.

RAPIDO WÄRMETECHNIK GmbH

Rahserfeld 12, D-41748 Viersen
Postfach 10 09 54, D-41709 Viersen
Telefon: ++ 49 (0) 21 62 / 37 09-0
Fax Zentrale: ++49 (0) 21 62 / 37 09 67
Fax Kundendienst: ++ 49 (0) 21 62 / 37 09 53
Internet: <http://www.rapido.de/>
e-Mail: Information@rapido.de